

# REMER

---

## RUBINETTERIE

**SOFFIONI TONDI A SOFFITTO CON TELAIO E CON CROMOTERAPIA  
E TELECOMANDO**

***CEILING ROUND SHOWER HEAD WITH SUPPORT FRAME  
AND CHROMOTHERAPY AND RADIOFREQUENCY CONTROL***

IT | Istruzioni di montaggio  
EN | *Assembly instructions*

**Remer Rubinetterie S.p.A.**

20062 Via Leonardo da Vinci, 83 - Cassano d'Adda (MI) Italy

Tel. +39 0363 364211 - e-mail: [info@remer.eu](mailto:info@remer.eu)

[www.remer.eu](http://www.remer.eu)

FIG.1

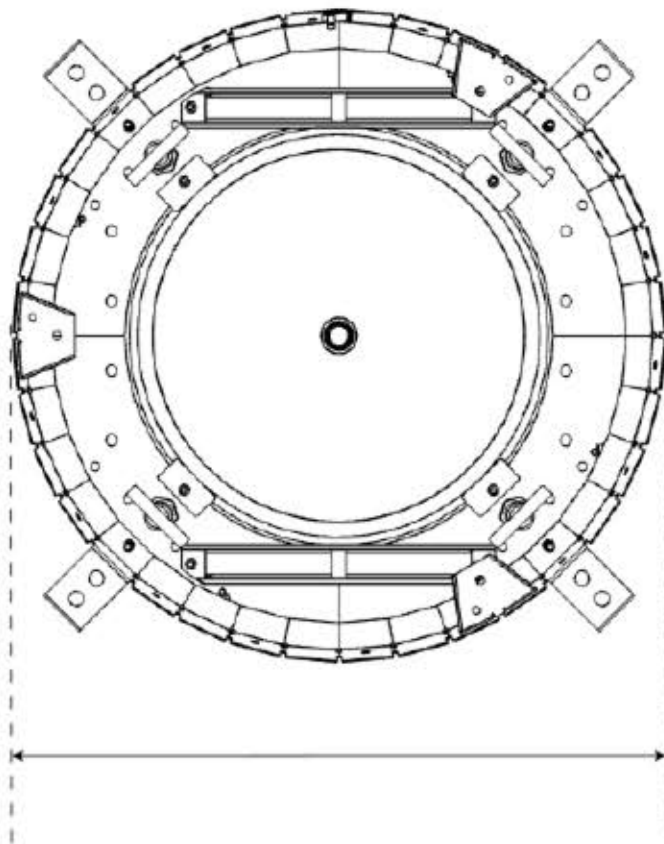
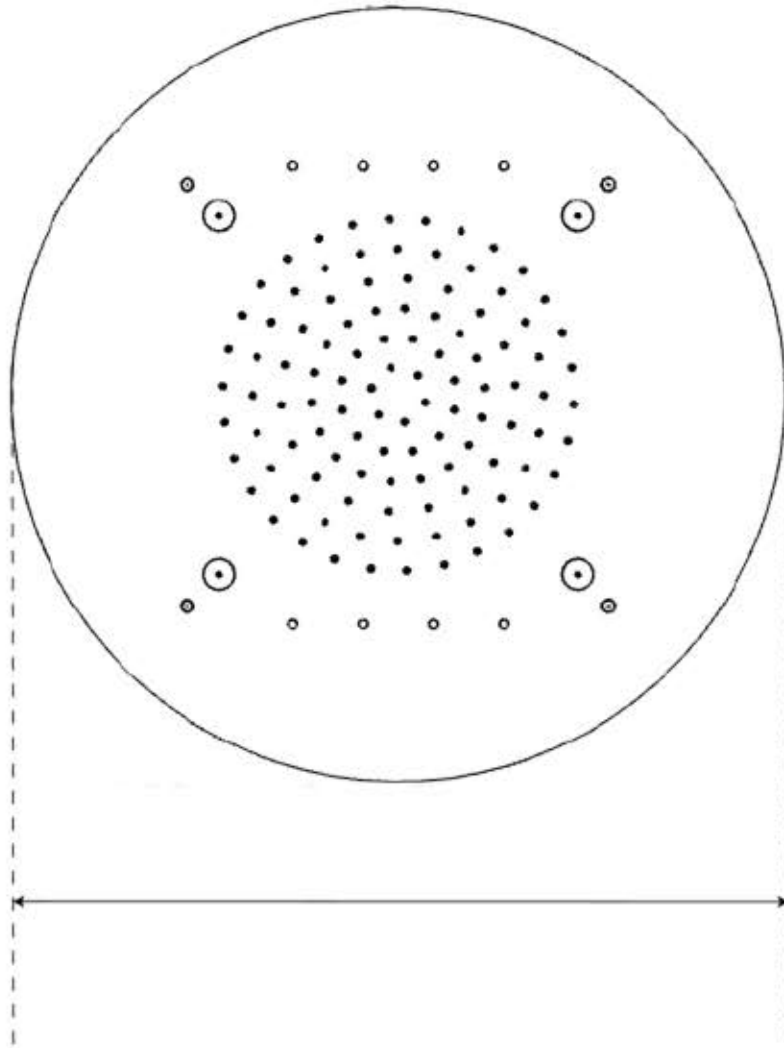
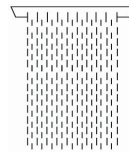
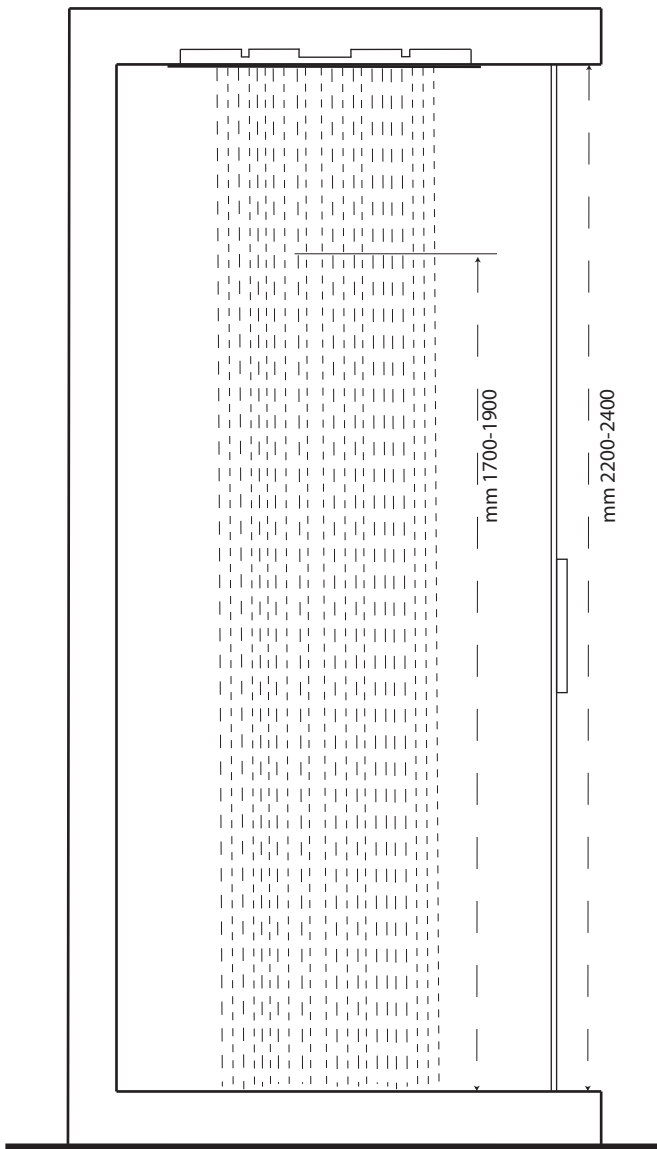

FIG.2

Min 52 mm  
Max 53 mm





**ITA** - Il soffione pioggia è fornito con un limitatore di portata da 15 lt/min.. Per un funzionamento ottimale dello stesso soffione necessitano 2 bar di pressione e 9 lt/min. di portata totale. Diverse pressioni (max 6 bar) e diverse portate influiscono sulle sensazioni dell'effetto pioggia ma non sulla funzionalità.

**EN** - The showerhead is provided with a 15 l/min flow limiter. For optimal functioning the showerhead requires 2 bar water pressure and 9 l/min total flow. Different pressure (6 bar max) and flow will influence on the rain effect but not on the functionality of the showerhead.

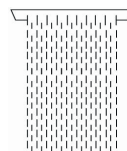

**ITA** - Per tutte le funzioni la temperatura di utilizzo consigliata è di 38°/40° con un limite massimo di 65°/70°.

**EN** - Correct temperature 38°/40°. Max temperature 65°/70°.

**FIG.3**

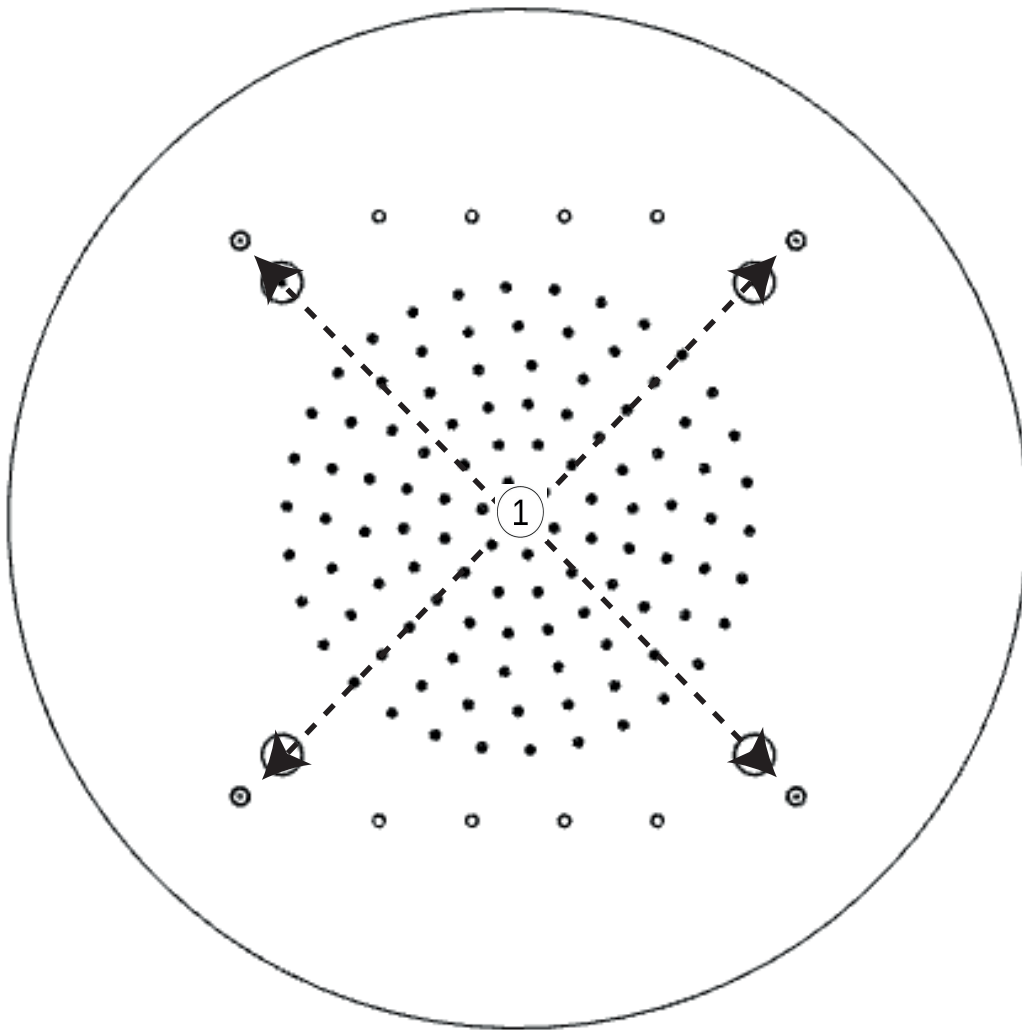

**ITA** - Dopo avere preparato la sede per il telaio del vostro nuovo soffione dovrete smontare alcune delle parti che lo compongono. Queste operazioni andranno effettuate solo per l'installazione e per eventuali ispezioni .

Senza asportare la pellicola protettiva blu, svitare le 4 viti (1) utilizzando la chiave a brugola in dotazione. Posizionare la piastra estetica lontano dall'area di lavoro per evitare di danneggiarla.

**EN** - After having prepared the seat for the frame of your new showerhead, you need to remove some parts of it. These operations shall only be performed for installation and for eventual inspections. Without removing the blue film, unscrew the 4 screws (1) using the supplied Allen key. Put the aesthetic cover plate aside from the work area to avoid damaging it.

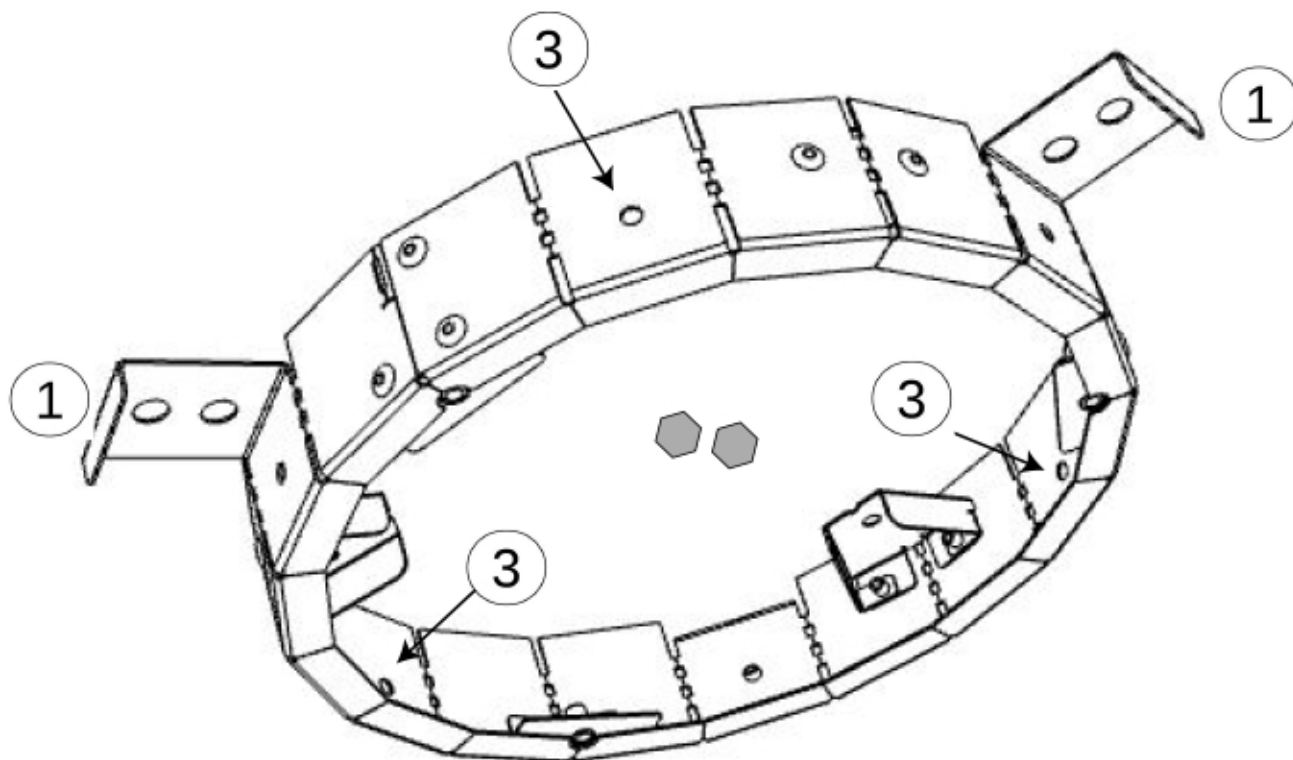

**ITA** - Per una corretta installazione del soffione multifunzione è necessario fissare saldamente il telaio di sostegno alla struttura del soffitto (od eventualmente al telaio del controsoffitto) per mezzo delle alette di fissaggio (1) o con viti autofilettanti passanti nei fori (3).

Un corretto posizionamento del telaio di sostegno prevede le uscite dell'acqua (da una a due in funzione delle varie opzioni disponibili) in posizione centrale e l'allineamento del bordo inferiore del telaio con la superficie esterna del soffitto (pag.6).

**EN** - For a correct installation of the multifunctional showerhead, is necessary to securely fix the support frame to the ceiling frame ( or to the false ceiling frame) through the fins (1) or through set screw in the slots. (3).

For a correct placement of frame, the water system 1 or 2 pipes depending on the different options available) must be at the center of the frame, and the lower edge of the frame must be aligned with the external surface of the ceiling (fig.2).

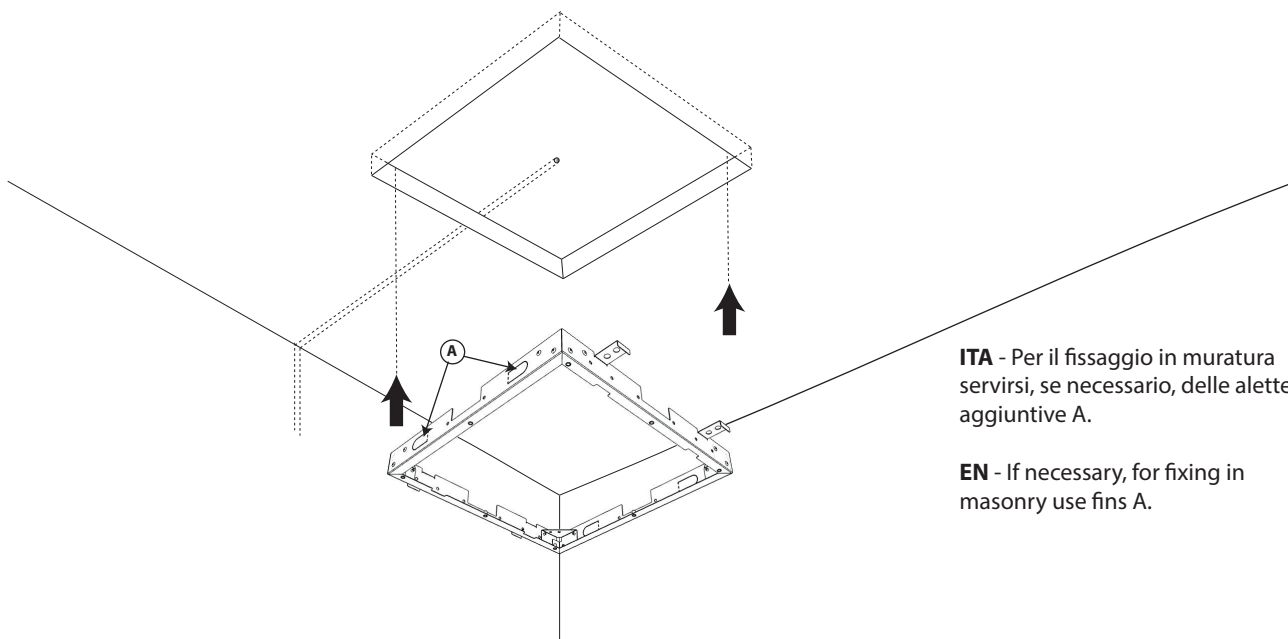

**ITA** - Per il fissaggio in muratura servirsi, se necessario, delle alette aggiuntive A.

**EN** - If necessary, for fixing in masonry use fins A.

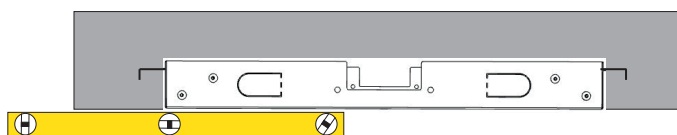

**ITA** - Prima di fissare il telaio assicurarsi che quest'ultimo sia correttamente allineato al soffitto.

**EN** - Before fixing the frame, make sure that it is aligned with the ceiling.

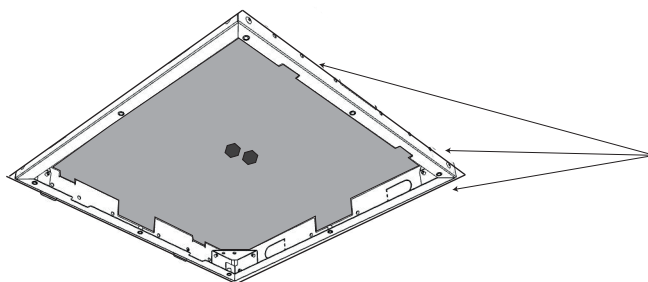

**ITA** - Sigillare gli eventuali spazi presenti tra il telaio ed il soffitto.

**EN** - Seal the spaces between frame and ceiling.

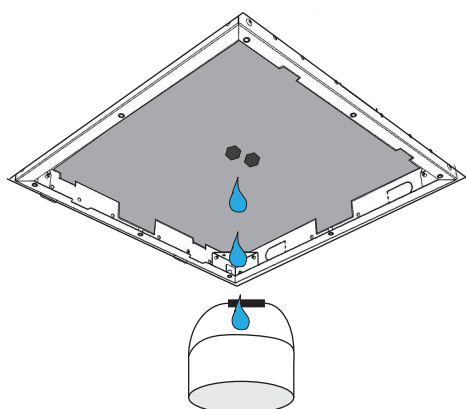

**ITA** - Assicurarsi di svuotare e pulire l'impianto idrico prima di collegare il corpo soffione.

**EN** - Before connecting the showerhead, make sure that the water system be empty and clean.

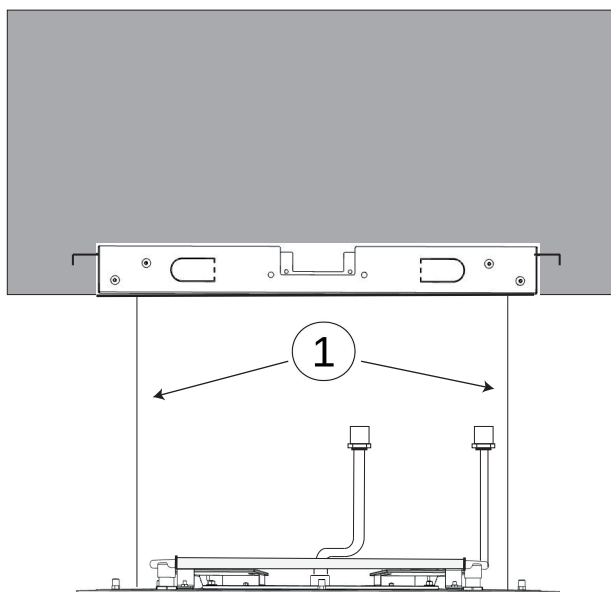
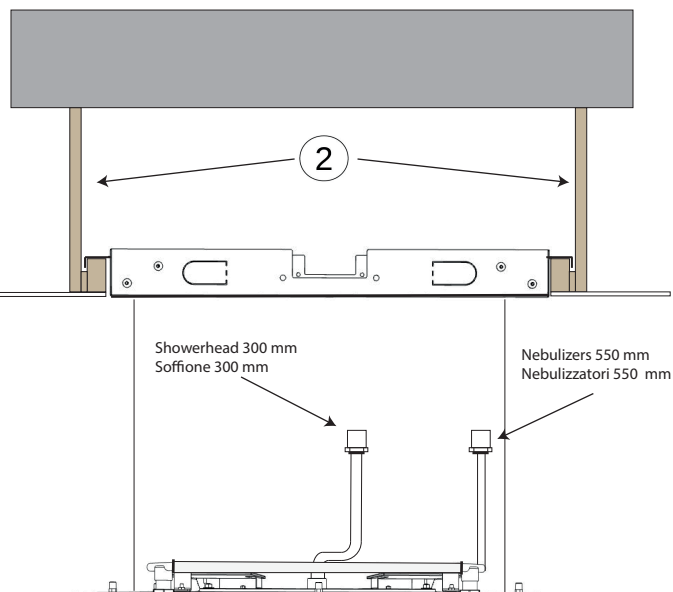
**FIG.5****FIG.6**

**ITA** - Prima di agganciare il corpo soffione al telaio di supporto assicurare il soffione al telaio per mezzo di cavi di sicurezza Fig.5(1); se il telaio fosse agganciato al controsoffitto Fig.6 per maggiore sicurezza e stabilità assicurare anche il telaio a dei ganci di sicurezza (2) al soffitto in muratura ( non forniti). La predisposizione idraulica deve necessariamente corrispondere a quella del soffione. Solo in questo modo si garantisce il corretto funzionamento e l'integrità del prodotto.

**EN** - Before coupling the showerhead with the frame, hook the safety wires Fig.5 (1). For higher security, if the frame is hooked to the false ceiling Fig.6, fix the frame to the masonry ceiling with safety hooks (2) (not provided).

The hydraulic arrangement must necessarily correspond to that of the shower head. In order to guarantee the proper functioning and integrity of the product.

# CROMOTERAPIA - CHROMOTHERAPY

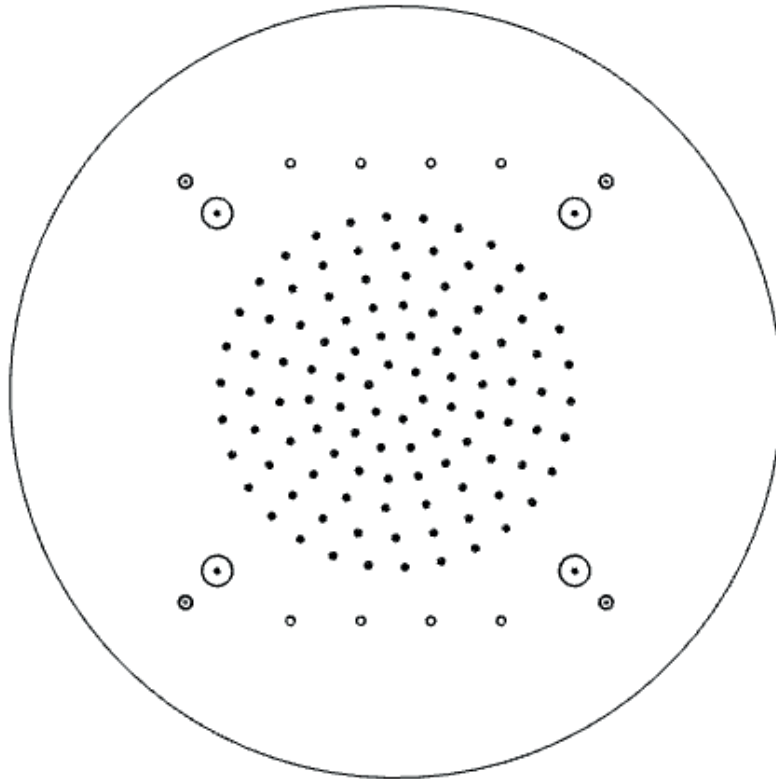

**IT** - L'apparecchio deve essere installato da personale abilitato ai sensi e per l'effetto delle leggi in vigore. L'apparecchio non è destinato ad essere usato da persone (bambini compresi) che non abbiano ricevuto istruzioni adeguate riguardanti l'uso dell'apparecchio stesso a garanzia della propria sicurezza. I bambini devono essere sorvegliati per sincerarsi che non giochino con l'apparecchio. Prima di qualsiasi operazione togliere sempre la tensione all'impianto. Installare l'alimentatore Classe 2 - 12 Vac +/- 3% - Min. 35 VA nella posizione indicata a pag.9 zona A conforme alle distanze di sicurezza previste dalle normative CEI. Prima di effettuare il collegamento elettrico verificare la tenuta dell'impianto idraulico. La sostituzione dei cavi elettrici ,se danneggiati, e dei pezzi di ricambio, deve essere eseguita solo da personale specializzato. Il produttore declina ogni responsabilità per il mancato rispetto del suddetto abbligo.

**EN** - According to the law, all installation and maintenance operations require a qualified person. Children should be supervised and should not play with the device. Always turn the voltage off before performing any operation. Install the device Class 2 - 12 Vac +/- 3% - Min. 35 VA in the position shown on page 9 in zone A according to IEC regulations about safety distance. Verify the sealing of the hydraulic system before making the electrical connections. In case of damage, the electrical cables and spare parts must be replaced by qualified person. The manufacturer disclaims any liabilities for famages which may result as a consequence of improper use/installation not complying with the instructions.



IT -Cromoterapia  
 1 cavo con connettore circolare  
 EN -Chromotherapy  
 1 cable with circular connector

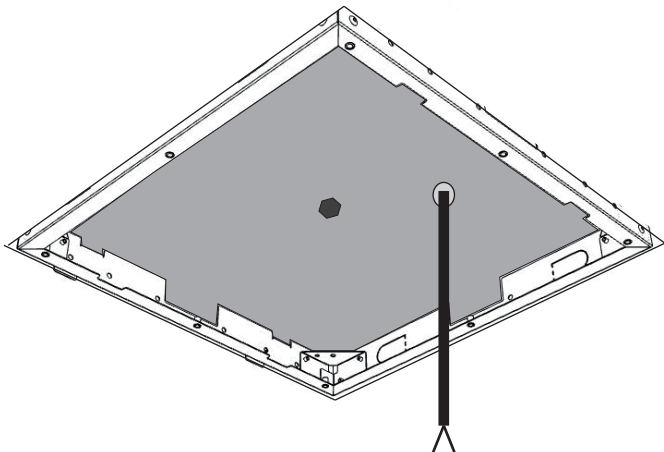

**IT** - Completare l'installazione del soffione eseguendo i collegamenti idraulici ed elettrici (nel caso dei modelli con cromoterapia seguire le istruzioni allegate); dopo aver verificato la tenuta idraulica del sistema procedere al fissaggio del corpo soffione sul telaio di supporto avvitando le viti nelle apposite sedi.

**EN** - Complete the installation of showerhead by performing the hydraulic and electrical connections (for chromotherapy model use the attached instructions). Check the hydraulic system then fix the showerhead to the frame with the screws in their seats.

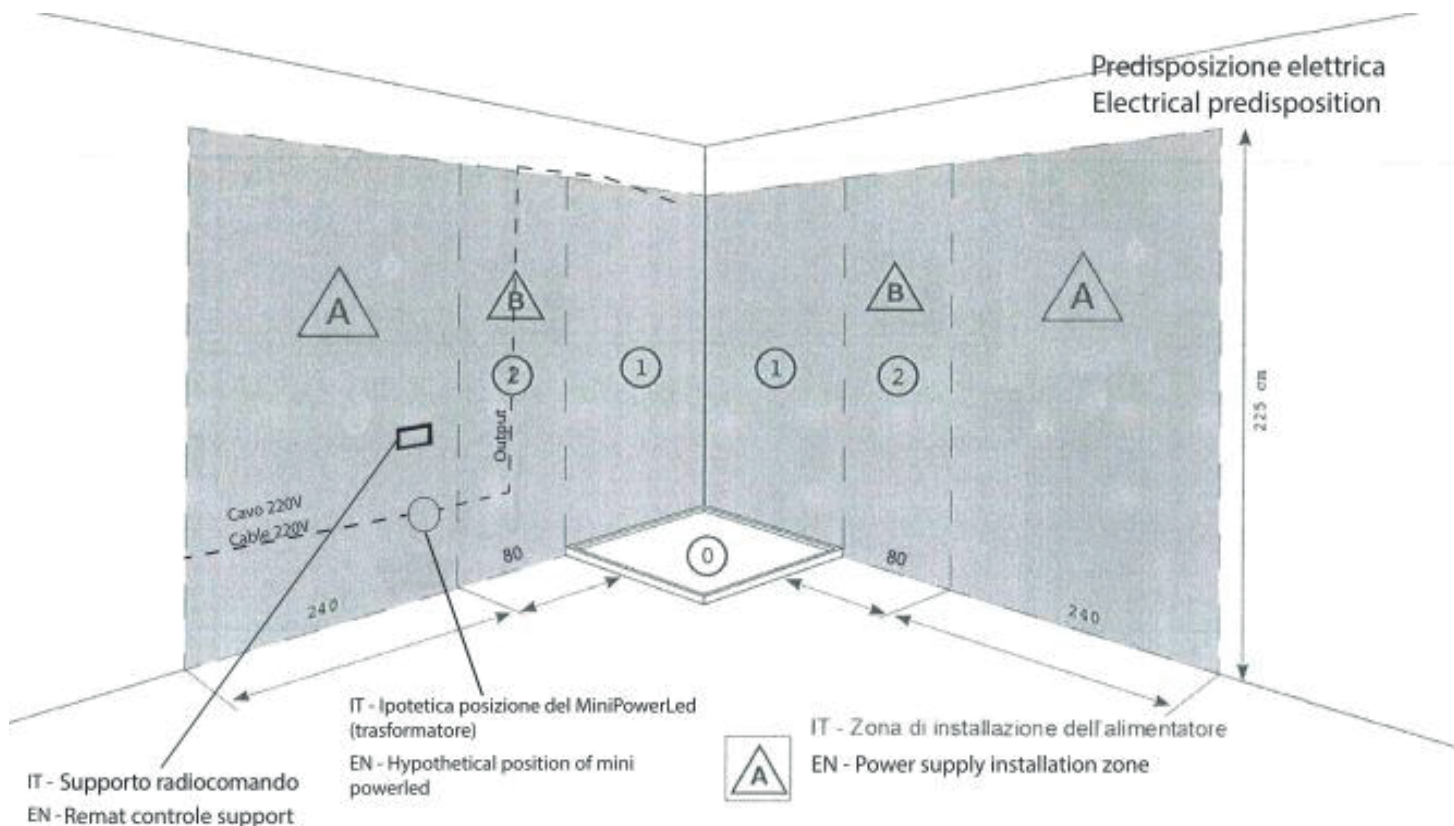

Output  
 12Watt



Norme CEI  
 IEC Regulations  
 Normes CEI  
 CEI Regeln  
 Normativas CEI



Zona di Installazione Alimentatore  
 Power Supplier Zone  
 Zone d'Installation Alimentateur  
 Netzteils Installationsort  
 Zona de Instalación Alimentador

# COLLEGAMENTO ELETTRICO ELECTRICAL CONNECTION

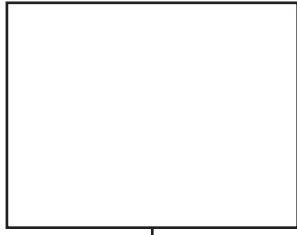

IT - Alimentatore 220V-> 12 V mini power led 6w 700 mA  
EN - Powersupply 220V-> 12 V mini power led 6w 700 mA

IT - Soffione  
EN - Showerhead



IT - Cavo luci led  
EN - Cable led lights

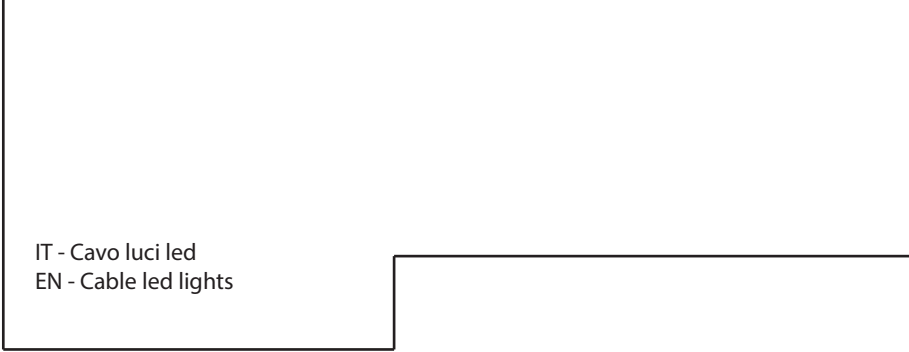

IT - Cromoterapia cavi n.2 x 0.5-0.75 mm-140 mm in dotazione  
EN - Chromotherapy cables n.2 x 0.5-0.75 mm-140 mm supplied

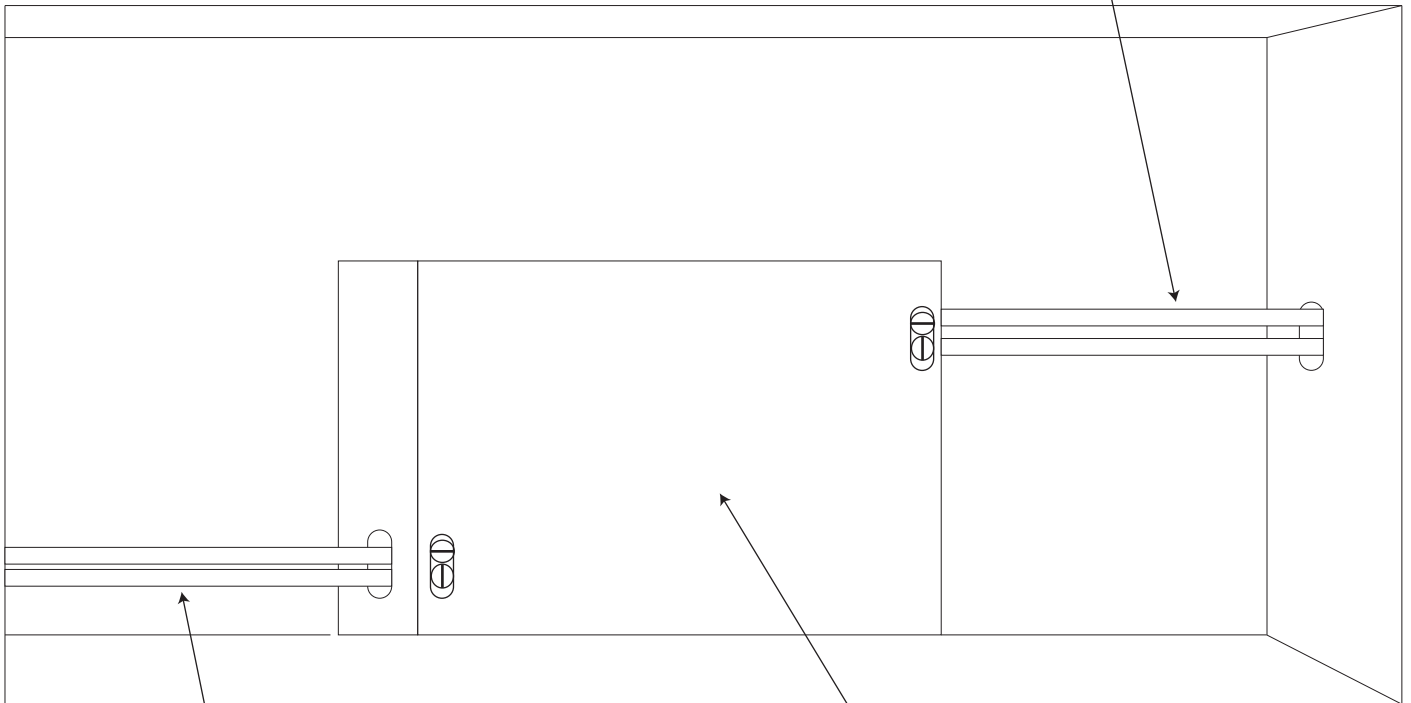

IT - Cavo 220 Vac (non fornito)  
EN - Cable 220 Vac (not provided)

IT - Alimentatore: installazione in zona A  
EN - Powersupply : installation A zone

# Telecomando Cromoterapia Chromotherapy remote control

IT- Accensione (luce bianca)  
EN- Switch ON (white light)

IT- Scelta Colore  
EN- Colour Selection

IT- Cromoterapia modalità automatica  
EN- Automatic mode chromotherapy

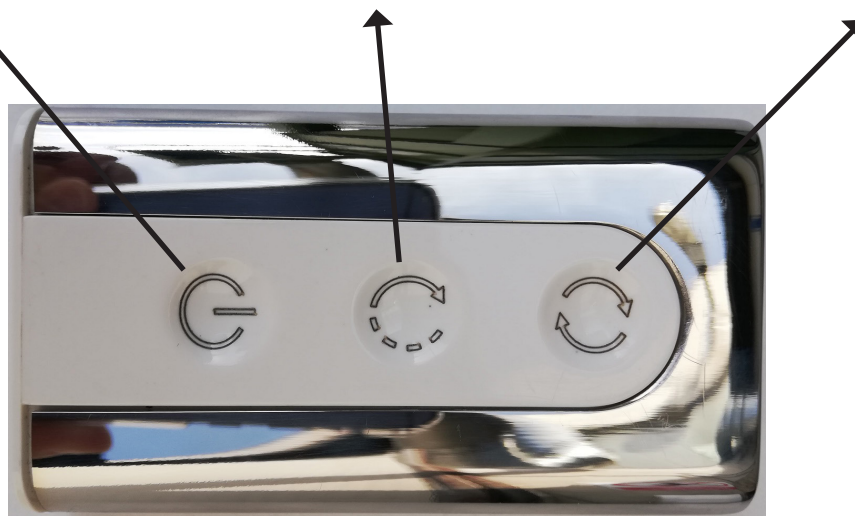

## IT - PRIMA INSTALLAZIONE

### Abbinamento telecomando:

1. Impianto spento
  2. Inserire le batterie formato AAA alcaline nel telecomando
  3. Alimentare la corrente dell'impianto e attendere 10 secondi
  4. Premere un tasto qualsiasi del telecomando entro 30 secondi
  5. Abbinamento OK!
- *Durante l'abbinamento wireless le luci del prodotto lampeggiano di rosso.*
  - *La procedura di abbinamento deve essere fatta una sola volta, tuttavia in caso di spegnimento e riaccensione il sistema non è operativo sulle luci nei primi 60 secondi.*

**N.B.:** Non utilizzare batterie ricaricabili

## EN - FIRST INSTALLATION

### Remote Control pairing:

1. Turn the system off
  2. Insert the AAA size alkaline batteries into the remote control
  3. Power the system on and wait for 10 seconds
  4. Press any button on the remote control within 30 seconds
  5. Pairing accomplished!
- *During the pairing process, the rain shower will briefly flash red.*
  - *The pairing procedure needs only be done once, however in the event of powering it off and then on again the system's light will not be operational during the first 60 seconds.*

**NB:** Do not use rechargeable batteries

# Modalità di funzionamento LED RGB

## Mode of operation of the RGB LED

IT- Accensione (luca bianca)  
EN- Switch ON (white light)

IT- Scelta Colore  
EN- Colour Selection

IT- Cromoterapia modalità automatica  
EN- Automatic mode chromotherapy

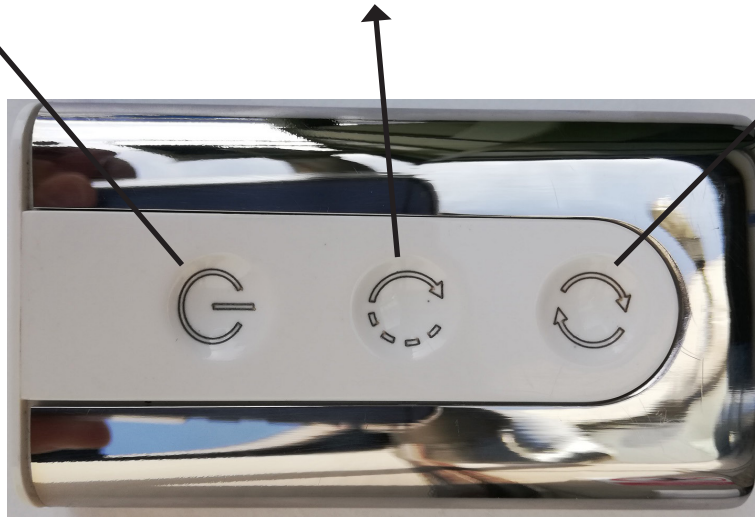

**IT** - Colori in sequenza nelle due modalità: 7

Sequenza: Bianco - Rosso - Verde - Blu - Giallo - Fucsia - Azzurro.

### **Modo Manuale**

In Modo Manuale è possibile selezionare un colore fisso tra i 7 colori disponibili.

Dopo aver acceso la cromoterapia utilizzando il pulsante Accensione (Pag.8) avremo la luce bianca come impostazione di partenza .

Ad ogni pressione del pulsante centrale Scelta Colore (Pag.8)

passeremo al colore successivo fino a selezionare il colore desiderato seguendo la sequenza.

Il passaggio da un colore al successivo sarà netto ed istantaneo.

### **Modo Automatico**

In Modo Automatico il cambio colore avviene in maniera autonoma rispettando la sequenza sopra descritta ma con il cambio che avverrà in modo graduale con le gradazioni intermedie dei colori.

Il giro completo dei colori avviene in circa 1 minuto con una suddivisione identica tra i colori stessi.

Dopo aver acceso la cromoterapia utilizzando il pulsante Accensione, avremo la luce bianca come impostazione di partenza.

Con una sola pressione del pulsante Cromoterapia Automatica, si attiverà l'automatismo che potrà essere interrotto sia con il pulsante Scelta Colore, per tornare in Modo Manuale, sia con il pulsante Accensione per interrompere la cromoterapia.

**EN** - Number of colours available in the two modes: 7

Order: White - Red - Green - Blue - Yellow - Fuchsia - Bright Blue

### **Manual Mode**

In Manual Mode it is possible to select one single colour amongst the seven available.

Once having turned the chromotherapy on by using the Switch ON button we shall have White light as the starting setting.

Each pression of the central button Colour Choice will move forward to the next colour in the colour sequence.

The transition from one colour to the next one will be immediate and sharp.

### **Automatic Mode**

In Automatic Mode the colour changes autonomously following the sequence order listed above with a smooth transition and also showing intermediate shades between colours.

Once having turned the chromotherapy on by using the Switch ON button we shall have White light as the starting setting.

With one single pression of the button Colour Choice the automatism will be activated and can be stopped either by pressing the button Colour Choice to return to Manual Mode, or by pressing the button Switch ON to stop the chromotherapy.

## **MODALITA' DI FUNZIONAMENTO LED RGB - MODE OF OPERATION OF THE RGB LED**

**IT** - Colori in sequenza nelle due modalità :7

Bianco - Rosso - Verde - Blu - Giallo - Fucsia - Azzurro.

-Modo Manuale

In Modo Manuale è possibile selezionare un colore fisso tra i 7 colori disponibili.

Dopo aver acceso la cromoterapia utilizzando il pulsante Accensione (Pag.11) avremo la luce bianca come impostazione di partenza . Ad ogni pressione del pulsante centrale Scelta Colore (Pag.11) passeremo al colore successivo fino a selezionare il colore desiderato seguendo la sequenza.

Il passaggio da un colore al successivo sarà netto ed istantaneo.

-Modo Automatico

In Modo Automatico il cambio colore avviene in maniera autonoma rispettando la sequenza sopra descritta ma con il cambio che avverrà in modo graduale con le gradazioni intermedie dei colori. Il giro completo dei colori avviene in circa 1 minuto con una suddivisione identica tra i colori stessi. Dopo aver acceso la cromoterapia utilizzando il pulsante Accensione (Pag.11) avremo la luce bianca come impostazione di partenza.

Con una sola pressione del pulsante Cromoterapia Automatica (Pag.11) si attiverà l'automatismo che potrà essere interrotto sia con il pulsante Scelta Colore (Pag.11) per tornare in Modo Manuale sia con il pulsante Accensione (Pag.11) per interrompere la cromoterapia.

**EN** - EN – Colours in a sequence in the two modes: 7

White – Red – Green – Blue – Yellow – Fuchsia – Bright Blue

- Manual Mode

In Manual Mode it is possible to select one single colour amongst the seven available.

Once having turned the chromotherapy on by using the Switch ON button (Pg. 11) we shall have White light as starting setting. Each pression of the central button Colour Choice (Pg. 11) will move forward to the next colour in the colour sequence.

The transition from one colour to the next one will be immediate and sharp.

- Automatic Mode

In Automatic Mode the colour changes autonomously following the sequence order listed above with a smooth transition and also showing intermediate shades between colours.

Once having turned the chromotherapy on by using the Switch ON button (Pg. 11) we shall have White light as starting setting.

With one single pression of the button Colour Choice (Pg. 11) the automatism will be activated and can be stopped either by pressing the button Colour Choice (Pg. 11) to return to Manual Mode, or by pressing the button Switch ON (Pg. 11) to stop the chromotherapy.

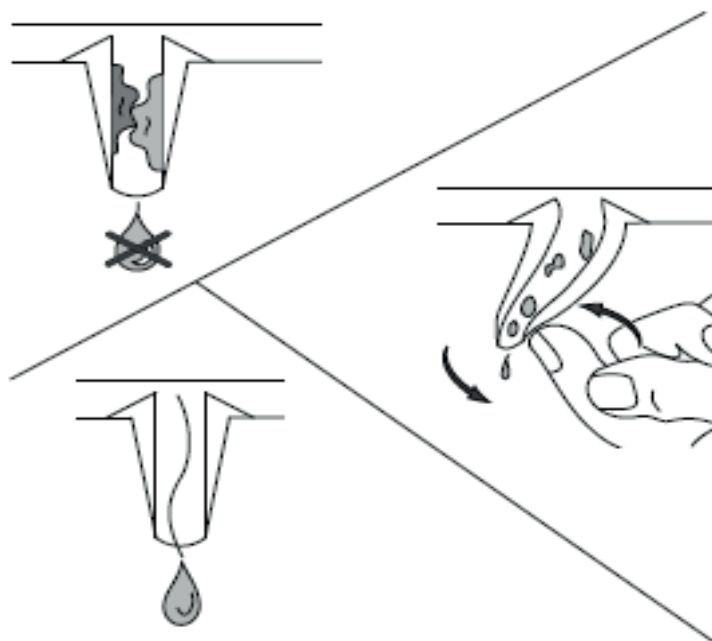

**IT- ATTENZIONE**

Il Vostro soffione è dotato di tettarelle di erogazione in silicone. Durante il normale utilizzo queste potrebbero ostruirsi: per una corretta pulizia è sufficiente agire sulla singola tettarella ostruita effettuando con il dito piccoli movimenti rotatori atti a liberarla da ogni impurità. Eseguire questa manovra regolarmente ed IN CASO DI UTILIZZO FREQUENTE ALMENO UNA VOLTA AL MESE per mantenere efficiente il soffione.

**EN- WARNING**

Your shower head is equipped with silicone nozzles during normal use they may become clogged: for a proper cleaning is sufficient to act on the single obstructed nozzle, by performing with small finger rotations acts, to rid it of all impurities.

In the case of constant use in the shower, we recommend a monthly thorough cleaning.

# CURA E GARANZIA DEL PRODOTTO

## PRODUCT CARE - WARRANTY

### **IT - IMPORTANTE! RICORDIAMO CHE LA GARANZIA NON COPRE I DANNI CAUSATI DAL DEPOSITO DI CALCARE, DI IMPURITÀ O SE L'APPARECCHIO RISULTERÀ AVER SUBITO TRATTAMENTI DIVERSI DA QUELLI SUGGERITI.**

Per evitare danni al vostro bagno e all'apparecchiatura acquistata vi invitiamo a seguire le raccomandazioni di utilizzo:

- spurgare l'impianto prima di procedere con l'installazione dell'apparecchio;
- pulire periodicamente le testate di erogazione dell'acqua da eventuali depositi di calcare;

#### **PULIZIA DELLE PARTI METALLICHE**

Per la semplice pulizia delle parti metalliche è sufficiente utilizzare un panno morbido inumidito con acqua e sapone.

Per evitare la formazione di macchie dovute alla presenza di calcio nell'acqua si consiglia di asciugare con un panno dopo ogni utilizzo.

Consiglio:

L'installazione di un impianto di filtraggio ed addolcimento dell'acqua migliora e prolunga la vita dei vostri apparecchi e dell'impianto stesso.

L'uso di detergenti contenenti: alcool, acido cloridrico, acido fosforico, candeggina, cloro e le polveri abrasive possono danneggiare irreparabilmente il vostro soffione.

L'apparecchio è coperto da garanzia di 2 anni contro i difetti o vizi di fabbricazione. La garanzia non copre danni causati da:

- installazione e/o utilizzo diversi da quelli suggeriti;
- errata predisposizione e realizzazione dell'impianto idrico;
- la normale e fisiologica usura per un utilizzo corretto;
- danni causati da depositi di calcare o altre impurità;
- impieghi di materiali di pulizia differenti da quelli qui indicati.

### **EN - WARNING! THE INSURANCE DOES NOT COVER THE LIMESTONE'S DAMAGE AND DAMAGE CAUSED BY IMPURITIES.**

The insurance does not cover the incorrect use of the equipment.

Recommendations of use:

- thoroughly flush the system before installing the equipment;
- periodically clean the nozzles from deposits of limestone;

#### **CLEANING OF METAL PARTS:**

- Use soft cloth dampened with water and soap;
- wipe with a cloth the showerhead after use.

Advice:

- the installation of a filter system and a water softener extend the lifespan of the equipment;
- do not use alcohol, hydrochloric acid, phosphoric acid, bleach, chlorine and abrasive powder to clean.

The device has a two-year warranty against manufacturing defects.

The warranty does not cover:

- different installation/use from what recommended in this instruction manual;
- the incorrect set up/installation of the water system;
- damages caused by limestone and water impurities;
- the use of improper cleaning materials.

# REMER

---

## RUBINETTERIE

**Remer Rubinetterie S.p.A.**

20062 Via Leonardo da Vinci, 83 - Cassano d'Adda (MI) Italy

Tel. +39 0363 364211 - e-mail: [info@remer.eu](mailto:info@remer.eu)

[www.remer.eu](http://www.remer.eu)